

1 А класс

Учитель: Кеньк Е.Ю.

Чтение: стр.61- выучить стихотворение.

Русский язык: выполнить задание:

Прочитай слова. Задай к каждому слову вопрос. Распредели их по столбикам:

Кто?	Что?	Какой?	Что делает?
-------------	-------------	---------------	--------------------

Мороз, сильный, Петя, снежный, дети, учит, зима, идёт.

Проверь свою работу. Поставь ударение в словах.

Математика: в учебнике стр. 60- повторить памятку, стр. 59 № 7 (записать в тонкую тетрадь в два столбика). Построить отрезки длиной 7 см и 1 дм 2 см.

Задания для самостоятельного выполнения

1 –Б класс (классный руководитель Зарембо Наталья Михайловна)

Выполнение заданий на платформе УЧИ.ру

Букварь – с.52, читать рассказ, ответить на вопросы

Русский язык – с.62, упр.6

Математика – учить таблицу + и – 4 с.60, 65

11.02.2021 Домашнее задание 1 В

Радионова Т. В.

Русский язык – учебник с.78 выписать и запомнить словарное слово, с. 79 прочитать правило, с. 80 упр. 5

Математика – повторить таблицы +3, -3, тетрадь с. 37-38

Чтение – еще раз прочитать с. 50-53, отвечать на вопросы.

Окружающий мир – с. 18-19 рассмотреть карту, найти на ней Москву, Уральские горы, Карское море, Чукотское море, Японское море, реку Лену. Рассмотреть, какие животные здесь обитают.

11.02.2021

1 Г класс

Учитель: Непейкова Т.Е.

Чтение – стр. 61 выразительное чтение или выучить наизусть (по желанию), ответить на вопросы к стихотворению (стр.62)

Русский язык – повторить правила переноса (памятка), выполнять задания на учи.ру.

Математика – РТ стр. 41-42

Выполнять задания на учи.ру.

1Д класс

Русский язык – стр.62 упр.4

Литературное чтение – выучить стихотворение

Стихотворение «Если я сорву цветок» Тим Собакин

Если я сорву цветок,

Если ты сорвешь цветок,

если все : и я, и ты,

Если мы сорвем цветы,

То окажутся пусты

И деревья , и кусты,

И не будет красоты,

не будет доброты.

Если только я и ты,

если мы сорвем цветы.

Математика – карточки на УЧИ.РУ

2 а класс 11 февраля (Огнёва О.А.)

1. ИЗО

Нарисовать иллюстрацию к сказке «Бременские музыканты»

2. Музыка

Записать в тетрадь всех персонажей и инструментов, их исполняющих, симфонической сказки Прокофьева «Петя и волк». Запомнить.

Каждый персонаж представлен определённым инструментом и отдельным мотивом:

1. Петя — смычковые струнные инструменты (преимущественно скрипки), C-dur, свободная и открытая мелодия в духе пионерского марша;
2. Птичка — флейта в высоком регистре, G-dur, виртуозные пассажи;
3. Утка — гобой, Es-dur/As-dur, «крякающая» мелодия в нижнем регистре;
4. Кошка — кларнет, G-dur, тема изображает грацию и мягкую поступь кошки;
5. Дедушка — фагот, тема в h-moll, пунктирный ритм в нижнем и среднем регистре, имитирующий ворчание;

6. Волк — три валторны, тема в g-moll;
7. Охотники — литавры и большой барабан (изображение выстрелов), духовые инструменты (финальный марш)

3. Русский язык

Выполнить карточку.

Упражнение 1. Спиши, вставь пропущенную букву, подбери проверочное слово.

(...) – л.са, (...) – к...вёр, (...) – грус...ный, (...) – л...тать, (...) – доро...ка, (...) – радос...ный, (...) – яго...ка, (...) – звёз...ный.

Упражнение 2. Спиши слова и разбери их по составу.

Пылесос, переход, самолёт, полёт, выход, лесоруб.

4. Литературное чтение

Стр. 61 – 64, выразительно читать, ответить на вопросы № 1 и 2 на стр. 64.

5. Английский язык

1 группа (Крико С.Л.) упр. 6 А стр. 87 (письменно и перевод)

2 группа (Сумкина М.А.) Упр. 5 (b) стр. 78-79 (чтение, устный перевод). Подготовиться к контрольной работе (мебель, предлоги, цвета, игрушки).

Выполнять задания на платформе учи. Ру

Рекомендованное домашнее задание для 2 Б класса на 11 февраля 2021 г

Кл. руководитель: Аверина А.Г

Русский язык: с. 33, 37 записать словарные слова, составить с ними предложения

Литературное чтение: с. 67-69 выразительное чтение, с. 70 вопрос 3 в тетрадь

Окружающий мир: с. 22 пересказ

Литературное чтение на родном языке: из словаря записать толкование слова "сморчки"+ выполнить рисунок в тетради

Д/З на 11.02.21г.

2В

Русский язык: с.42 (выписать словарное слово в словарик, составить с ним предложение). Повторить словарные слова.

Математика: с.48 №15; с. 48 (учить таблицу умножения и деления на 8).

Литературное чтение: с.67-69 (прочитать, ответить на вопросы №1-3).

Изобразительное искусство: рисунок «Соблюдаю ПДД!».

Технология: «Закладка для книги», выполненная в любой технике.

для 2 г

Русский карточка

Матем стр 18, номер 18 устно, номера 20,21,22 письменно

Род литература карточка

Окр. Мир стр 30-31 рассмотреть таблицу, стр 32, портфель

11.02. 21 дз от Чернышовой

Русский язык пт упр 29,карточки в учи.ру

Литературное чтение. пт упр 9

ИЗО нарисовать птицу

Технология сделать открытку к дню Святого Валентина

Анг.яз упр 5(b) стр.78,79 (читать,устно переводить).Подготовиться к контрольной работе (мебель,предлоги,цвета,игрушки)

Задания для дистанционной работы на 11 февраля.

2е. Ходосевич А.Ш.

Литер. чт.

Прочитать вторую часть англ.нар.сказки "Сказка о трёх поросятах", ответить на вопрос 2 письменно.

Окр.мир

с.32-34 изучить, с.34 "ПОРТФЕЛЬЧИК"

Изобр.иск.

Нарисовать рисунок для выставки в классе "Солдат в военной форме".

Русск.яз.

Выполнить задание от учителя на Учи.ру

Англ.яз.

Упр.8 с.72 (письменно и перевод)

3А

Изо: Нарисовать рисунок к конкурсу на выбор на темы "Богатырская слава" (формат А3), "Робот-помощник", "Масленица" (А3 или А4)

Чтение: с.72-73, выразительное чтение, с. 73, вопросы устно.

Окружающий мир: стр. 40-45, прочитать, записать в тетрадь имена всех членов семьи и их значение.

Русский язык: Стр. с.36-37, правило, с.37, упр.2,3

Памятка «Склонение существительных»

1. Поставь имя существительное в И. п. , в ед. ч.
2. Определи род.
3. Определи окончание.
4. По таблице определи склонение.

1 скл.	2 скл.	3 скл.
м. р. <input type="checkbox"/> а <input type="checkbox"/> я	м. р. <input type="checkbox"/>	ж. р. ь <input type="checkbox"/>
ж. р. <input type="checkbox"/> а <input type="checkbox"/> я	ср. р. <input type="checkbox"/> о <input type="checkbox"/> е	

11 февраля 2021г.

Задания для 3 Б класса

1. **Русский язык** – карточка. Выполнить карточки на платформе Учи.ру (ЗАДАНИЯ ОТ УЧИТЕЛЯ).

Карточка.

1. Спиши. Вставь пропущенные буквы и обозначь часть слова, в которой они пропущены.

Попросил добрый молод...ц красну дев...цу подать ему яблочко. **Вдоль по улице метел...ца метёт.** Из соседнего колодца целый день вод...ца льётся. Добрая послов...ца не в бровь, а в глаз. **Мороз...ц задернул ледком все луж...цы.**

2. В выделенных предложениях у им. сущ. определи падеж.

2. **Литературное чтение** – прочитать стихотворение С.А.Есенина «Сыплет черёмуха снегом». Ответить на вопросы письменно (в тетради). У кого есть возможность, можно распечатать. Подготовить выразительное чтение или наизусть.

С.А.Есенин

«Сыплет черёмуха снегом...»

Сыплет черёмуха снегом,
Зелень в цвету и росе.
В поле, склоняясь к побегам,
Ходят грачи в полосе.

Сыпь ты, черёмуха, снегом,
Пойте вы, птахи, в лесу.
По полю зыбистым бегом
Пеной я цвет разнесу.

Никнут шелковые травы,
Пахнет смолистой сосной.
Ой вы, луга и дубравы,—
Я одурманен весной.

Радугой тайные вести
Светятся в душу мою.
Думаю я о невесте,
Только о ней лишь пою.

Записывай номер задания и ответ.

1. Объясни значение слов:

«никнут» _____

«дубрава» _____

2. О каком времени года идёт речь в стихотворении?

—

Докажи.

—

3. Как ты понимаешь слова «Сыплет черёмуха снегом»?

—

4. Какие эпитеты использует автор к словам:

Травы -

Сосной -

5. Сколько строф в стихотворении?

6. Как называется каждая строфа?

7. Выпиши рифмы из последнего четверостишия стихотворения.

3. Окружающий мир – стр. 43 – 48, прочитать, ответить на вопросы письменно (в тетради). У кого есть возможность, можно распечатать. При ответе на вопросы, используй не только сведения из учебника, но и дополнительную литературу.

Записывай номер вопроса и ответ.

1. Как стала называться наша страна после Октябрьской революции?

—

2. Расшифруй аббревиатуру СССР.

3. Укажи год образования СССР.

4. Сколько республик входило в состав СССР?

5. Укажите год распада СССР.

6. Как называется наша страна сегодня?

7. Кто был первым президентом Российской Федерации-

8. Президент Российской Федерации в настоящее время –

9. Законы РФ разрабатывают

4. Физическая культура - выполнять комплекс общеразвивающих упражнений. Упражняться в прыжках через скакалку.

5. Английский язык –

1 группа (Крико С.Л.) – 4 Б стр.78-80 (только перевод)

2 группа (Сумкина М.А.) – упр.7 (а) стр.72 (выписать слова в словарь; слово, транскрипция, перевод; выучить наизусть).

3в класс

Литературное чтение на родном языке - прочитайте произведения «Лиса и рак», «Каша из топора», «Горшенья», записать в читательский дневник.

Русский язык – просклоняй слова трава, двор, окно

Технология – сделать открытку - валентинку

Английский язык –

- группа Сумкина – Упр.1(а)стр.72 (выучить стихотворение наизусть). Повторить слова в словаре.
- Группа Крико – стр.78-80 только перевод

Окружающий мир – выполнить тест в тетради (записать номер вопроса и ответ)

Тест по теме «Российская Федерация»

1) Как называется наша страна?

А) СССР Б) Россия В) Российский Союз Г) Российская Федерация

2) Что означает слово «федерация»?

А) объединение, союз Б) марка автомобиля В) название корабля

3) Найди верное утверждение:

А) РФ состоит из республик, краёв, областей, городов федерального значения, автономной области

Б) РФ состоит из республик, краёв, областей, городов федерального значения, автономной области, автономных округов

4) Выбери синоним к слову «субъекты»:

А) частицы Б) населённые пункты В) регионы

5) Какой язык является государственным на территории РФ?

6) Сколько субъектов входит в состав нашей страны?

А) 58 Б) 22 В) 85

7) Сколько республик в РФ?

8) Запиши названия 2 республик.

9) Запиши названия 3 городов Тюменской области.

10) Запиши города федерального значения.

Задания на актированный день 11.02.2021 г.

Классный руководитель: Карветская Олеся Александровна

Литературное чтение: С.А.Есенин «Бабушкины сказки» прочитать, ответить на вопросы.

Русский язык: карточка.

Спиши. Определи падеж имён существительных. Выдели окончания.

Образец: *разрисовала (чем?) и не ет (Т.П.).*

Подошёл к мосту, стоял на мосту, висит на стене, прислонился к стене, написал брату, пришёл к брату, сварил кофейку, подарок сестре, забочусь о сестре, остался без лошади, катался на лошади.

Математика: Стр.44, № 33 (1), № 34, № 35.

Окружающий мир: стр. 49-50 читать, с 49 "Обсудим вместе" выбрать верное высказывание и уметь объяснить свою точку зрения.

Физическая культура: выполнять комплекс ОРУ.

11 февраля 3 Д класс

Классный руководитель: Ельцова М.В.

1. Русский язык – с.29-30 выучить правило, с.31 выписать в словарь слово *картофель*, запомнить написание. Письменно выполнить с. 30 упр. 2 , 3

ПАМЯТКА

Как узнать, к какому склонению относится имя существительное?

1. Поставь имя существительное в начальную форму.
2. Определи род.
3. Выясни окончание в начальной форме.
4. По роду и окончанию узнай склонение:

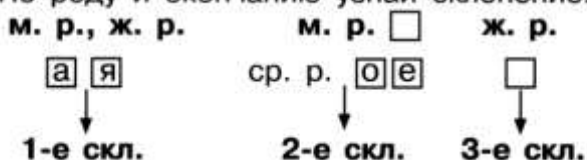

2. Математика – повторить таблицу умножения и правило с. 38. Устно выполнить – УСТНО выполнить : с.39 №9, с.38 №4, ПИСЬМЕННО - с.39

№ 10, 11

3. Литературное чтение – с.66 – 67 прочитать стихотворение «Бабушкины сказки», ответить (устно) на вопросы.

4. ИЗО - нарисовать «валентинки». Разделить альбомный лист на 4 равных части, в каждой части нарисовать по «валентинке», вырезать, украсить, можно сделать надписи.

5. Музыка – повторить слова изученных песен «Наша армия», «Край родной».

11.02. 4А класс

Литературное чтение.

Перечитать рассказ А. Куприна "Скворцы", составить и записать 6 вопросов к тексту в тетрадь.

Математика.

Выполнить задания от учителя на УЧИ.РУ.

Русский язык.

Выполнить задания от учителя на УЧИ.РУ по теме «Наречие».

Технология.

Придумать дизайн открытки к 23 Февраля.

Английский язык.

Сумкина М.А. Упр. 5 (b) стр. 80-81 (чтение, устный перевод, незнакомые слова выписать в словарь). Учить слова в словаре.

Крико С.Л. упр.5 Б стр.80-81 (только преревод)

Задания для 4Б класса на 11.02.21г

Русский Стр. 66, 67 прочитать, выучить правила, упр. 1, упр. 4

Математика стр. 28, №13 (показать вычисления), стр. 32, №10, стр. 34, №15

Литературное чтение стр. 41 - 54, прочитать, стр. 54, задания №4, 5, 7 письменно в тетради, №8-* -устно

Окружающий мир стр.44-47, найти дополнительный материал о рельефе, почве и климате Тюменской области

Физкультура Выполнять: мальчики - подтягивания, девочки - поднимание туловища из положения лёжа. Творческое задание: придумать танцевальные упражнения для разминки (записать видео)

Выполнять карточки на Учи ру.

Выполнять пробный тур олимпиады «Я люблю математику» на сайте Яндекс учебник.

Задание на 11.02 4 В класс Спилва Е.Н

Русский язык - стр.64, упр.2

Математика - стр. 29 № 21 стр. 32 № 9

Изобр.иск.- нарисовать рисунок на тему "Я в пещере древнего человека" или "Я - принц (принцесса)".

Физ.культ. -- упражняться в выполнении упражнений "Ласточка", "Мост", "Стойка на лопатках"

Родная литер. – составить 4-5 предложений, описания зимнего морозного дня

4г

Е.А.Трушникова

11.02.2021

Литературное чтение на родном языке – рассказ «Скворцы» стр. 54
ответить письменно на вопрос № 4 в тетради по родной литературе.

Математика - стр. 32 № 10, стр. 33 № 11, стр.41 № 17.

Русский язык – стр. 67 упр. 3,4.

Музыка -повторить слова песен. Готовить сообщения о композиторах.

Технология - Изготовить машину по чертежу. Дизайн по своему усмотрению.

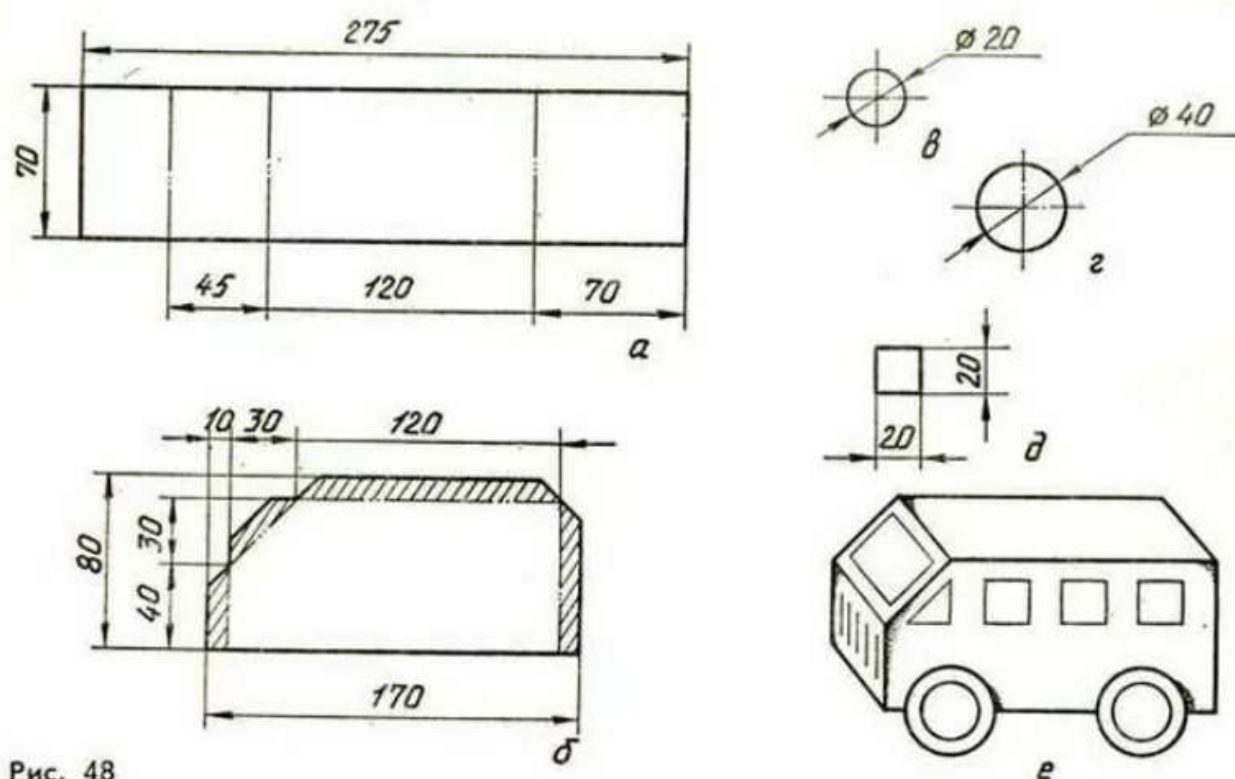

Домашнее задание на 11.02.21 для 4Д класса

Русский язык: новый учебник: с.62-65 (старый учебник с. 43-44) выучить правило, упр.1,3 письменно. Задания на учи.ру.

Математика: новый учебник: с.36 № 3,4 устно, с.42 № 21 первый столбик, с.43 № 23. (старый учебник с.30 № 113,114 устно, с.36 № 131 первый столбик, с. 37 № 133). Задания на учи.ру.

Окружающий мир: Записать в тетрадь рассказ о Тюменской области: какой климат, какие почвы, рельеф. Какие реки протекают в нашей местности, есть ли природные заповедники.

Литературное чтение на родном языке: записать в тетрадь сообщение о любом памятнике литературному герою детских книг.

Задание на 18.02.21: Прочитать повесть А.Гайдара «Сказка о военной тайне, о Мальчише-Кибальчише и его твердом слове». Ответить на вопросы письменно.

1. Чем эта сказка отличается от всех известных вам литературных сказок?
2. В чем ее смысл и оригинальность?
3. О ком наша сказка?
4. Кто помогал нашим отрядам бороться с буржуином?
5. Считаете ли Вы Мальчиша-Кибальчиша героем? Почему?
6. Почему даже малыши знали Военную Тайну и так крепко держали свое твердое слово?
7. Кого в этой сказке можно осудить и почему?
8. Чему научил нас Аркадий Гайдар, написав эту сказку?